

## WZP 型温度传感器

### 产品概述

工业用铂热电阻作为测量温度的传感器，通常和显示仪表、记录仪表和电子调节器配套使用。它可以直接测量各种生产过程中从-50℃~500℃范围内的液体、蒸汽和气体介质以及固体表面的温度，防爆结构适用于防爆场合。

### 产品特点

- 体积小，安装方便；
- 传感器与被测介质接触，可靠性高；
- 全不锈钢材质，耐腐蚀；
- 可提供多样化产品。



### 性能指标

传感器类别	测温范围	分度号	允许偏差 $\Delta t$ / °C
P 型热电阻	-30℃~300℃	Pt100 型	A 级 (-30℃~300℃) 允差 $\pm (0.15+0.002 t )$
P 型热电阻	-50℃~500℃	Pt100 型	B 级 (-50℃~500℃) 允差 $\pm (0.30+0.005 t )$

### 外形结构

单位为毫米

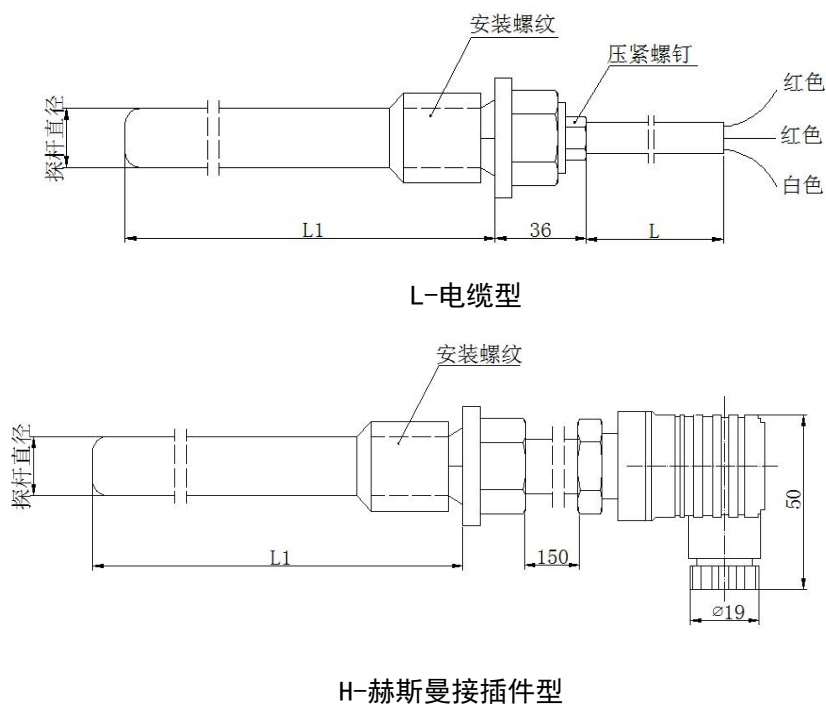

<http://www.microsensor.cn>

地址：陕西省宝鸡市宝福路 102 号 721001

电话：0917-3665918 / 3903312 / 3137406 传真：0917-3903312

**麦克传感器股份有限公司**  
**MICRO SENSOR CO.,LTD.**

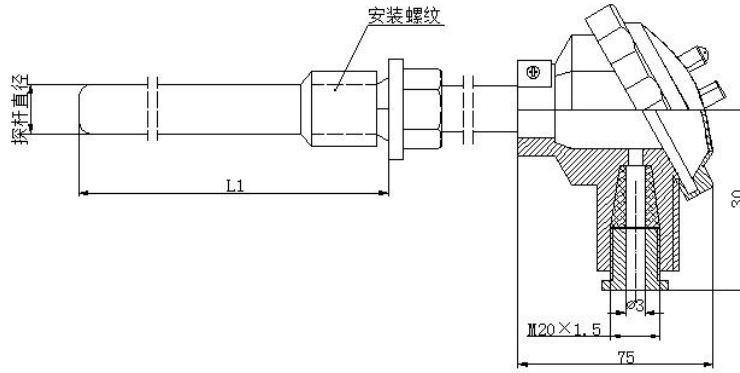

F-防水接线盒型

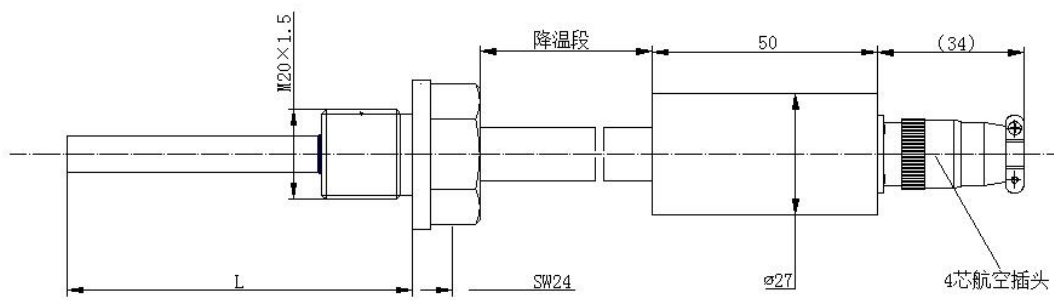

K-4 芯航空插头型

电气连接

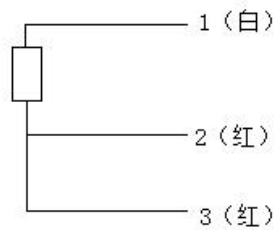

L-电缆型

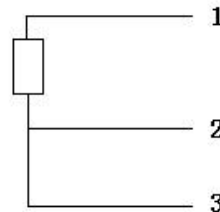
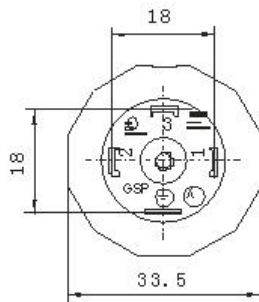

H-赫斯曼接插件型

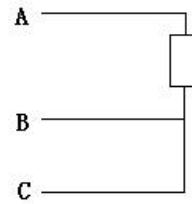
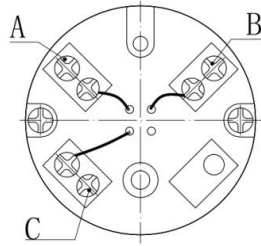

F-防水接线盒型

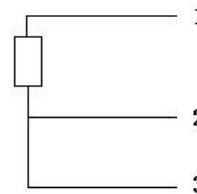
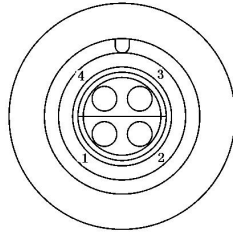

K-4 芯航空插头型

选型指南

WZP	型温度传感器 [ Pt100 (-50℃~0℃...500℃) ]	
插入深度	L1	以实际需要长度计, 例如 50、100 等, 单位 mm (默认为含螺纹长度, 如不含需另外备注)
安装方式及安装接口	M	固定螺纹安装, 螺纹 M27×2, 螺纹长度 32mm
	G	固定螺纹安装, 螺纹 G1/2, 螺纹长度 20mm
	C	固定螺纹安装, 螺纹 M20×1.5, 螺纹长度 18mm
	VII	固定螺纹安装, 螺纹 M16×1.5, 螺纹长度 18mm
	VIII	固定螺纹安装, 螺纹 G3/8, 螺纹长度 14mm
	XI	固定螺纹安装, 螺纹 G1/4, 螺纹长度 14mm
	X	固定螺纹安装, 螺纹 NPT1/4, 螺纹长度 14mm
保护管外径 (默认单套管), 单位为毫米	6	φ6
	8	φ8
	10	φ10
	12	φ12
	612	内管 φ6, 外管 φ12 (双套管)
	816	内管 φ8, 外管 φ16 (双套管)
电气连接	L	电缆型 (默认出线长度 200mm)
	H	赫斯曼接插件型
	F	防水接线盒型
	K	4 芯航空插头型
量程范围	(X~Y)℃X, Y 分别表示测量的温度下限值和上限值, 单位℃。	
完整型号	例如: WZP-100-C-8-H-(-20~80℃)	

<http://www.microsensor.cn>

地址: 陕西省宝鸡市宝福路 102 号 721001

电话: 0917-3665918 /3903312 /3137406 传真: 0917-3903312

**麦克传感器股份有限公司**  
MICRO SENSOR CO.,LTD.



备注：可定制双支铂电阻，接下定义为 F-防水接线盒型(双支)，需要请备注。

**选型举例说明：**

例如：WZP-100-C-8-H-（-20~80℃）

说明：铂热电阻 Pt100、插入深度 100mm、保护管外直径 8mm、安装螺纹为 M20×1.5、螺纹长度 18mm  
电气连接赫斯曼接插件型，量程范围-20~80℃。

<http://www.microsensor.cn>

地址：陕西省宝鸡市宝福路 102 号 721001

电话：0917-3665918 /3903312 /3137406 传真：0917-3903312

**麦克传感器股份有限公司**  
**MICRO SENSOR CO.,LTD.**