

MPM281S 高稳型压力敏感元件



产品特点

- 测量范围 0kPa ~ 20kPa...3.5MPa
- 具有表压型和负压型
- 恒流供电
- 硅油充灌液;隔离式结构;适用于多种流体介质
- Φ 19mm 标准 OEM 压力敏感元件
- 全不锈钢 316L 材质
- 宽温度补偿范围 $-10^{\circ}\text{C} \sim 80^{\circ}\text{C}$

产品用途

- 工业过程控制
- 液位测量
- 气体、液体压力 / 温度测量
- 压力检测仪表
- 压力校准仪器
- 液压系统及开关
- 制冷设备和空调系统
- 航空航海检测

产品概述

MPM281S 高稳型压力敏感元件是一种带隔离、并经过精密温度补偿的高稳定性硅压阻式压力测量元件。其中压力敏感芯片选用了高稳定性和可靠性的扩散硅芯片,采用外径 Φ 19mm 的 316L 全不锈钢结构进行封装。精密调校后的补偿电路对压力敏感元件进行了宽温度范围的温度补偿和零点偏差修正。被测压力经过隔离膜片和内部介质传递到压力敏感芯片上,实现了压力到电信号的精确转换。

MPM281S 高稳型产品在本公司自动化生产线上经过了严格的检验和筛选,并经过了反复考核和测试,产品可以广泛应用于各种高要求的压力测量场合。

电气性能

- 电源供电: $\leq 2.0\text{mA DC}$
- 电气连接: $\phi 0.5\text{mm}$ 镀金柯伐引脚或 100mm 硅橡胶软导线
- 共模电压输出: 输入的 50%(典型值)
- 输入阻抗: $2\text{k}\Omega \sim 5\text{k}\Omega$
- 输出阻抗: $4\text{k}\Omega \sim 6\text{k}\Omega$

结构性能

- 膜片材质: 不锈钢 316L
- 壳体材质: 不锈钢 316L
- 引压管材质: 不锈钢 304
- 管脚引线: 镀金柯伐
- 密封圈: 氟橡胶
- 净重量: 约 16g
- 充油类型: 硅油(默认)

环境条件

- 振动: 在 10gRMS , (20~2000) Hz 条件下无变化
- 冲击: 100g , 11ms
- 介质兼容性: 对不锈钢和氟橡胶兼容的液体或气体

基准条件

- 介质温度: $(35 \pm 1)^{\circ}\text{C}$
- 环境温度: $(35 \pm 1)^{\circ}\text{C}$
- 振动: 0.1g (1m/s^2) Max
- 湿度: $(50 \pm 10)\% \text{RH}$
- 环境压力: $(86 \sim 106)\text{kPa}$

基本参数

所有参数均在基准条件下测试。

项目	最小	典型	最大	单位	备注
压力非线性		±0.15	±0.25	%FS,BFSL	1
压力重复性		±0.03	±0.075	%FS	
压力迟滞		±0.03	±0.075	%FS	
零点输出		±1.0	±2.0	mV DC	
满量程跨度	70			mV DC	2
零点温度误差		±0.5	±1.0	%FS,@35°C	
满度温度误差		±0.5	±1.0	%FS,@35°C	
补偿温度范围	0~70			°C (≤ 35 kPa)	
	-10~80			°C (> 35 kPa)	
长期稳定性误差			±0.15	%FS/年 (≤ 35kPa)	
			±0.10	%FS/年 (> 35kPa)	
零点热迟滞		±0.10		%FS	3
绝缘电阻		250		MΩ@250V DC	4
使用寿命		> 10 ⁶		次	
工作温度范围		-40~125		°C	
贮存温度范围		-40~125		°C	

1. P=35kPa 非线性 ≤ ±0.3%FS
2. 净满度 (满量程跨度) = 满量程输出 - 零点输出
P=20kPa 满量程跨度 ≥ 45mV
3. 补偿温度范围内
4. 绝缘电阻在 RH ≤ 65% 和温度 ≤ 35°C 条件下测量

外形结构

单位为毫米

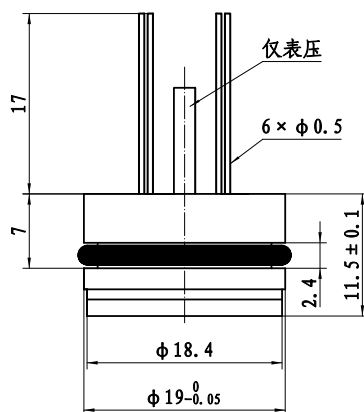

P < 3.5MPa

推荐装配尺寸为 $\phi 19^{+0.05}_{+0.02}$ mm

电气连接

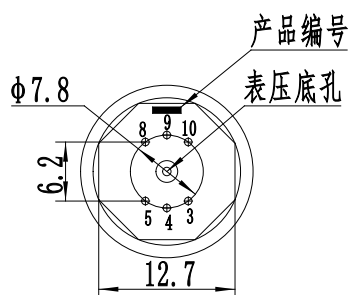

管脚	电气定义	导线颜色
4	-OUT	蓝色
5	-IN	黄色
8	+IN	黑色
9	+OUT	红色

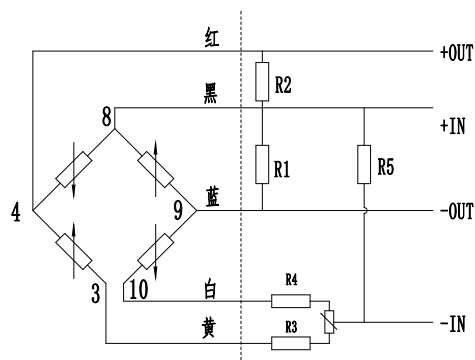

选型指南

MPM281S-10-G-F-L-1-P

量程编码	测量范围	可选类型	过载压力	爆破压力
0B	0kPa~20kPa	G	250%FS	600%FS
0A	0kPa~35kPa	G	250%FS	600%FS
02	0kPa~70kPa	G	200%FS	500%FS
03	0kPa~100kPa	G	200%FS	500%FS
07	0kPa~200kPa	G	200%FS	500%FS
08	0kPa~350kPa	G	200%FS	500%FS
09	0kPa~700kPa	G	200%FS	500%FS
10	0MPa~1MPa	G	200%FS	500%FS
12	0MPa~2MPa	G	200%FS	500%FS
13	0MPa~3.5MPa	G	200%FS	500%FS

代号	压力类型
G	表压型
GY0	测负压, 零点 0kPa, 不迁移
GY	测负压, 零点迁移至 -100kPa

代号 *	是否灌胶
P	不灌胶
RTV	硅橡胶

代号	电气连接
1	镀金柯伐引脚
2	100mm 硅橡胶软导线

代号	温度补偿方式
L	含温度补偿 (1.5mA 供电)
M	无温度补偿

代号	密封方式
0	无密封圈
F	氟橡胶 O 型密封圈 [FKM]

选型提示

- 02 量程零点可迁至 -70kPa, 03~13 量程零点可迁移至 -100kPa。
- 压力敏感元件的装配方式推荐用“悬浮式”结构, 避免在其端面压紧密封, 防止影响压力敏感元件的稳定性。
- 保护压力敏感元件前端的隔离膜片和后端的陶瓷厚膜补偿电路板, 以免碰伤影响压力敏感元件的性能或造成压力敏感元件的损坏。
- 敏感元件标配的氟橡胶密封圈耐温度范围是 -20°C~ 250°C, 当敏感元件工作温度范围低于 -20°C, 或敏感元件在恶劣介质下应用时请与本公司联系。